

Надёжность и простота эксплуатации в любой части мира

Источники питания S8VK



- Самая компактная конструкция на рынке
- Надёжная работа даже в тяжёлых условиях
- Технология Push-in plus, облегчающая коммутацию

Компактные источники питания...

Чтобы помочь вам сэкономить ещё больше времени и усилий, мы добавили в нашу крайне популярную серию S8VK новую модель – S8VK-S. Это устройство оснащено технологией Push-in plus, благодаря которой можно ускорить процесс подключения источника на целых 60%. Теперь можно просто вставлять провода вручную. Вы прилагаете минимум усилий, а провод фиксируется надёжнее, чем при использовании обычной клеммной колодки с винтовыми зажимами. Кроме того, это одно из самых компактных устройств на рынке (на 36% меньше, чем предыдущая версия S8VK-G).

Это последнее обновление серии отражает наше стремление к инновациям. Наша компания является мировым лидером в разработке и производстве

промышленных источников питания. Свой первый продукт, S82K, мы выпустили в 1987 году, а серия компактных устройств S8VS пользуется спросом с 2002 года.

Чтобы вы могли подобрать идеальное устройство для решения своих задач, мы включили в серию следующие модели: однофазные (S8VK-S, -C и -G), трехфазные (S8VK-T) и с возможностью резервирования (S8VK-R). На платы всех устройств типа S нанесено герметичное покрытие для защиты от неблагоприятных условий. На другие модели защитный состав может быть нанесён по дополнительному заказу.



...которые меняют всё!



Три безусловных причины, по которым источники питания S8VK – это именно то, что вам нужно:

Стойкость в тяжёлых условиях

Мы уверены, что качество устройств S8VK превзойдёт ваши самые высокие ожидания. Надежная конструкция выдержит даже самые суровые условия эксплуатации (также доступны модели с покрытием плат герметиком) и обеспечит стабильную работу в широком диапазоне температур. Вследствие высоких показателей среднего времени безотказной работы источник питания S8VK будет продолжать работать там, где остальные уже выйдут из строя.

Простота и скорость установки

Устройства серии S8VK всегда было легко устанавливать из-за минимального количества проводов и возможности смонтировать блок одной рукой. Но теперь процесс установки стал ещё проще и быстрее благодаря технологии Push-in Plus на S8VK-S. Больше не придется затягивать винты, а потом ещё и повторно подтягивать их – просто вставьте провод, и специальный механизм в клеммном блоке надежно зафиксирует его.

Самая компактная конструкция на рынке

Серия S8VK, при проектировании которой особое внимание было уделено экономии места, является самой компактной в истории и самой компактной из представленных на рынке источников питания.

Надёжная работа даже в тяжёлых условиях

На высоте до 3000 м
Усиленная изоляция для применения в условиях низкого атмосферного давления.



Устойчивость к вибрации до 5G
Надёжная конструкция, позволяющая работать под воздействием сильных вибраций.



Скачки напряжения до 300 ~В*
Стабильная работа даже при низком качестве электроэнергии.



Широкий рабочий диапазон температур окружающей среды, от -40 до 70 °С.
Возможно применение в тяжелых условиях: от экстремально холодных до экстремально тёплых.



Эксплуатация при влажности воздуха до 95%.
Возможно использование во влажных средах.



Стабильная работа в самых разных условиях

Большое количество сертификатов
Проектные нормативы для надёжной работы в разных странах мира.



Устойчивость к воздействию пыли и коррозионных газов
Печатные платы с покрытием для стабильной работы в тяжёлых условиях.



Соответствует UL 508A, стандарту для промышленных панелей управления в Северной Америке

Печатные платы с покрытием входят в стандартную комплектацию.

* Подан запрос на сертификацию DNV-GL.
Примечание. Данные изображения приведены только в качестве иллюстраций.

Возможность параллельной установки повышает универсальность конструкции

Размеры были уменьшены благодаря высокоэффективной технологии с низкими потерями. Наша уникальная технология терморегулирования позволяет устанавливать устройство параллельно. Сокращение площади установки позволяет уменьшить панели управления.

Компактные корпуса



Параллельная установка позволяет сократить занимаемую площадь

Предыдущий источник питания Omron

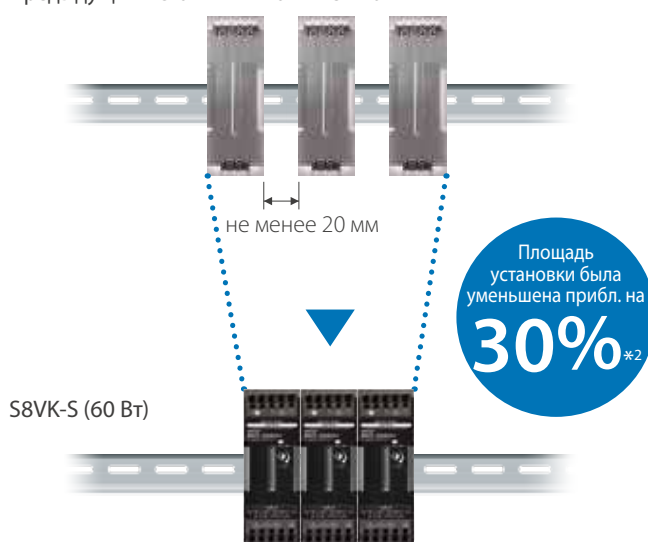

Можно использовать при температуре окружающей среды до 70 °C*3

*1. Согласно нашему исследованию, проведённому в ноябре 2015 года.

*2. По сравнению с предыдущим источником питания OMRON.

*3. См. график ухудшения параметров в спецификации S8VK-S.

Технология для повышения эффективности и сокращения потерь

Технология, созданная для S8VK-G, была дополнительно доработана, чтобы уменьшить потери при переключении и потери от компонентов, генерирующих тепло, таких как трансформаторы и диоды. Это позволило уменьшить размер и расстояние между монтируемыми устройствами.

Продуманная технология терморегулирования

Чтобы создать быстрые и точные методы моделирования тепловых процессов, было использовано наше уникальное решение в области термического моделирования. Результат — оптимальное расположение компонентов и контроль тепловых потоков. Оптимизация формы и размера радиатора позволила уменьшить габариты источников питания и устанавливать их параллельно.

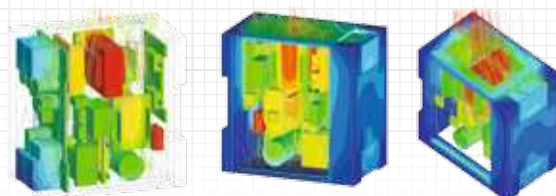
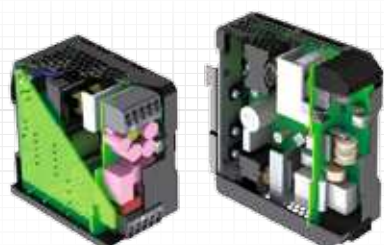

Простота и скорость установки

Облегчая вашу жизнь

Если вам нужен пример того, какое внимание мы уделяем любым мелочам при разработке нашей продукции, чтобы облегчить вашу жизнь, достаточно обратить внимание хотя бы на аспект установки. Просто защёлкните источник питания одной рукой на стандартную DIN-рейку – и устройство мгновенно установлено. Без каких-либо усилий и затрат времени! Кроме того, S8VK снабжены двумя комплектами выходных клемм постоянного тока (три для отрицательной клеммы) – это означает, что вы потратите меньше времени и сил на подключение.



Гарантия длительного срока службы

Разработанный в соответствии с международными стандартами безопасности для мирового рынка, S8VK имеет сертификат даже для морского применения и снабжен полной международной гарантией на все модели независимо от страны-импортера! Благодаря высоким значениям среднего времени безотказной работы источник питания S8VK продолжит работать даже тогда, когда остальные выйдут из строя.

Технология Push-in plus, облегчающая монтаж проводки

Быстрый монтаж проводки с помощью технологии Push-In Plus

Просто вставляйте провода — инструменты не потребуются. Время, необходимое для монтажа проводки, сократилось в два раза по сравнению с подключением клемм с винтовыми зажимами.

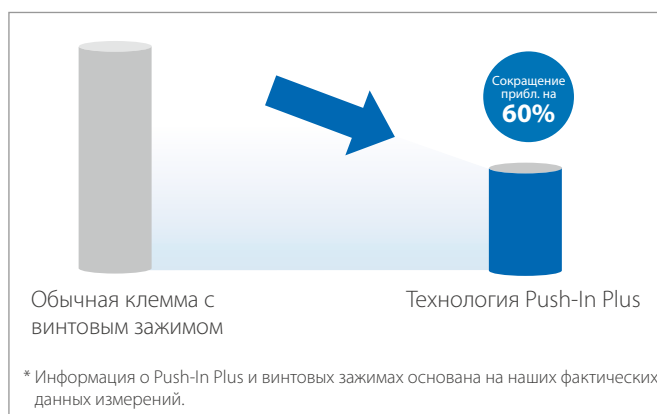

Лёгкое подключение

Использовать нашу технологию Push-In Plus проще, чем разъем для наушников. Она позволяет быстро и надёжно подключить провода.

Надёжная фиксация

Несмотря на то что требуется меньше усилий для вставки проводов по сравнению с другими источниками питания, оснащёнными технологией Push-In, провода по-прежнему надёжно фиксируются на своих местах благодаря усовершенствованной конструкции механизма и технологии производства.

Отвертка фиксируется, чтобы освободить вам руки

Отвертка надёжно удерживается приспособлением, состоящим из каучуковых деталей и пружины. Подключение многожильных проводов напрямую к блоку выполняется быстрее, поскольку так проще попасть в необходимый блок.

Стандарт МЭК (диаметр кабеля)	Технология Push-In Plus	Винтовые клеммы
мин. 20 Н (AWG20, 0,5 мм ²)	125 Н*	112 Н*

* Данные получены на основании исследований нашей компании.

Способы сэкономить место на панелях управления

Исключение трансформаторов из электрических цепей управления

(Для применения с источниками питания с переключаемым режимом, в которых используется трансформатор, соответствующий стандарту МЭК 61558-2-16)

В МЭК 60204-1 (одном из стандартов в Директиве по машинам) говорится, что если питание переменного тока подаётся в электрическую цепь управления, то в ней необходимо использовать трансформатор с отдельной (компаундной) обмоткой.

Для S8VK не нужен автономный трансформатор, поскольку в устройство встроен трансформатор для питания цепей управления

В МЭК 60204-1 также написано, что источник питания с переключаемым режимом, использующий трансформатор с отдельной (компаундной) обмоткой, соответствует вышеуказанному условию. Таким образом, если применять этот тип источников питания с переключаемым режимом, то можно исключить трансформатор из электрической цепи управления.

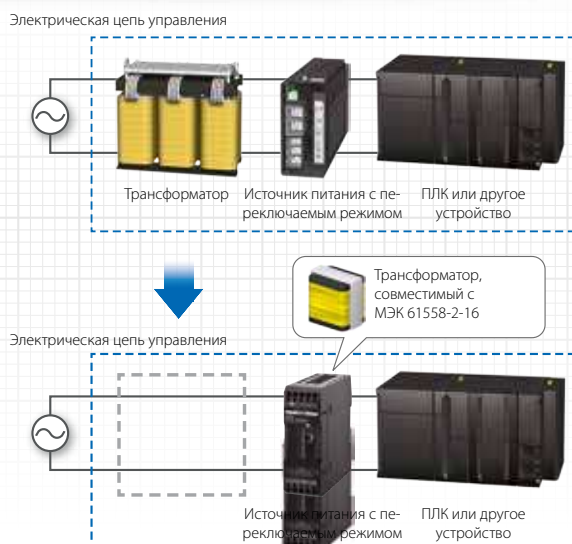

Ordering information

S8VK-T

Type	Power ratings	Input voltage	Output voltage	Output current	Size (W × H × D) [mm]	Order code	
						Standard models	Coated models
Power supply Three-phase	120 W	3 × 380 to 480 VAC, 2 × 380 to 480 VAC 450 to 600 VDC (Excluding 960 W)	24 V	5 A	40×125×113	S8VK-T12024	S8VK-T12024-400
	240 W			10 A	60×125×140	S8VK-T24024	S8VK-T24024-400
	480 W	20 A		95×125×140	S8VK-T48024	S8VK-T48024-400	
	960 W	40 A		135×125×170	S8VK-T96024	S8VK-T96024-400	

S8VK-C

Type	Power ratings	Input voltage	Output voltage	Output current	Size (W × H × D) [mm]	Order code
Power supply Single-phase	60 W	Single phase 100 to 240 VAC	24 V	2.5 A	32 × 90 × 110	S8VK-C06024
	120 W	Allowable range: 85 to 264 VAC, 90 to 350 VDC	24 V	5 A	40 × 125 × 113	S8VK-C12024
	240 W		24 V	10 A	60 × 125 × 140	S8VK-C24024
	480 W		24 V	20 A	95 × 125 × 140	S8VK-C48024

S8VK-G

Type	Power ratings	Input voltage	Output voltage	Output current	Size (W × H × D) [mm]	Order code	
						Standard models	Coated models
Power supply Single-phase	15 W	100 to 240 VAC Allowable range: 85 to 264 VAC, 90 to 350 VDC, 2 phases less than 240 VAC	5 V	3 A	22.5 × 90 × 90	S8VK-G01505	S8VK-G01505-400
			12 V	1.2 A		S8VK-G01512	S8VK-G01512-400
			24 V	0.65 A		S8VK-G01524	S8VK-G01524-400
	30 W		5 V	5 A	32 × 90 × 90	S8VK-G03005	S8VK-G03005-400
			12 V	2.5 A		S8VK-G03012	S8VK-G03012-400
			24 V	1.3 A		S8VK-G03024	S8VK-G03024-400
	60 W		12 V	4.5 A	32 × 90 × 110	S8VK-G06012	S8VK-G06012-400
			24 V	2.5 A		S8VK-G06024	S8VK-G06024-400
	120 W		24 V	5 A	40 × 125 × 113	S8VK-G12024	S8VK-G12024-400
			240 W	10 A		60 × 125 × 140	S8VK-G24024
	480 W		48 V	5 A	95 × 125 × 140		S8VK-G24048
			24 V	20 A		S8VK-G48024	S8VK-G48024-400
			48 V	10 A		S8VK-G48048	S8VK-G48048-400

S8VK-S

Type	Power ratings	Input voltage	Output voltage	Output current	Maximum boost current	Size (W × H × D) [mm]	Order code
Power supply Single-phase	60 W	100 to 240 VAC	24 V	2.5 A	3 A	32×90×90	S8VK-S06024
	120 W	(allowable range: 85 to 264 VAC or 90 to 350 VDC)	24 V	5 A	6 A	55×90×90	S8VK-S12024

S8VK-R

Input voltage	Output current	Size (W × H × D) [mm]	Order code	
			Standard models	Coated models
5 to 30 VDC	10 A	32 × 90 × 110	S8VK-R10	S8VK-R10-400
10 to 60 VDC	20 A	40 × 125 × 113	S8VK-R20	S8VK-R20-400

Specifications

S8VK-T

Item	120 W	240 W	480 W	960 W
Efficiency (Typ. at 400 VAC)	89%	89%	91%	92%
Input	Rated Input Voltage	3 × 380 to 480 VAC, 2 × 380 to 480 VAC, 450 to 600 VDC		
	Allowable range	3 × 320 to 576 VAC, 2 × 340 to 576 VAC, 450 to 810 VDC		
Output	Voltage adjustment range (with V.ADJ)	22.5 to 29.5 V		
	Input variation influence	0.5% max. (at 3 × 320 to 576 VAC input, 100% load)		
	Load variation Influence	1.5% max. at 0 to 100% load		
	Temperature variation influence	0.05%/°C max.		
Overload protection	Yes, 125% of rated current typ.			
Power Boost	120% of rated current			
Overvoltage protection	Yes			
Operating ambient temperature	−40 to 70°C (−40 to 158°F)			
Series Operation	Yes, Up to 2 units			
Parallel Operation	Yes, Up to 2 units			
EMI	Conforms to EN 61204-3, EN 55011 Class B			
EMS	Conforms to EN 61204-3 high severity levels			
Harmonic current emissions	Conforms to EN 61000-3-2			
Approved Standards	UL: UL 508 (Listing), ANSI/ISA 12.12.01 EN/VDE: EN 50178, Lloyd's Register	UL: UL 508 (Listing), ANSI/ISA 12.12.01, UL 60950-1, CSA: C22.2 No.60950-1, EN/VDE: EN 50178, EN 60950-1, Lloyd's Register		
Fulfilled Standards	SELV (EN 50178), PELV (EN 60204-1, EN 50178), Safety of Power Transformers (EN 61558-2-16), EN 50274 for Terminal parts	SELV (EN 60950-1/EN 50178/UL 60950-1), PELV (EN 60204-1, EN 50178), Safety of Power Transformers (EN 61558-2-16), EN 50274 for Terminal parts		
Degree of protection	IP20 by EN / IEC 60529			

S8VK-C

Item	60 W	120 W	240 W	480 W
Efficiency (Typ. at 230 VAC)	88%	89%	89%	92%
Input	Rated input voltage	100 to 240 VAC		
	Allowable range	85 to 264 VAC, 90 to 350 VDC		
Output	Voltage adjustment range (with V.ADJ)	−10% to 15%		
	Input variation influence	0.5% max. (at 85 to 264 VAC input, 100% load)		
	Load variation Influence	1.5% max, at 0% to 100% load		
	Temperature variation influence	0.05%/°C max.		
Overload protection	Yes			
Overvoltage protection	Yes			
Operating ambient temperature	−25 to 60°C (−13 to 140°F)			
Series operation	Yes, up to 2 units			
Parallel operation	No			
EMI	Conforms to EN 61204-3, EN 55011 Class A			
EMS	Conforms to EN 61204-3 high severity levels			
Approved standards	UL: UL 508 (Listing), UL 60950-1, cUL: CSA C22.2 No. 107.1 and No. 60950-1, EN/VDE: EN 50178 (=VDE0160), EN 60950-1 (=VDE0805)			
Degree of protection	IP20 by EN/IEC 60529			

S8VK-G

Item	15 W	30 W	60 W	120 W	240 W	480 W
Efficiency (Typ. at 230 VAC)	80% (24 V)	86% (24 V)	88% (24 V)	89% (24 V)	92% (24 V)	93% (24 V)
Input	Rated input voltage	100 to 240 VAC				
	Allowable range	85 to 264 VAC, 90 to 350 VDC. 2 phases less than 240 VAC				
Output	Voltage adjustment range (with V.ADJ)	−10% to 15%				
	Input variation influence	0.5% max. (at 85 to 264 VAC input, 100% load)				
	Load variation Influence	3.0% max. (5 V), 2.0% max. (12 V), 1.5% max. (24, 48 V), at 0% to 100% load				
	Temperature variation influence	0.05%/°C max.				
Overload protection	Yes, 130% of rated current typ.					
Power Boost	120% of rated current					
Overvoltage protection	Yes					
Operating ambient temperature	−40 to 70°C (−40 to 158°F)					
Series operation	Yes, up to 2 units					
Parallel operation	Yes, up to 2 units					
EMI	Conforms to EN 61204-3, EN 55011 Class B					

Item	15 W	30 W	60 W	120 W	240 W	480 W
EMS	Conforms to EN 61204-3 high severity levels					
Harmonic current emissions	Conforms to EN 61000-3-2					
Approved standards	UL: UL 508 (Listing), UL 60950-1, cUL: CSA C22.2 No. 107.1 and No. 60950-1, UL 1310 Class 2 output for 15 W, 30 W, 60 W EN/VDE: EN 50178 (=VDE0160), EN 60950-1 (=VDE0805), Lloyd's Register ANSI/ISA 12.12.01					
Fulfilled standards	SELV (EN 60950-1/EN 50178/UL 60950-1), PELV(EN 60204-1,EN 50178), Safety of power transformers (EN 61558-2-16), EN 50274 for terminal parts					
Degree of protection	IP20 by EN/IEC 60529					

S8VK-S

Item	Power rating	60 W	120 W
	Output voltage	24 V	24 V
Efficiency	115 VAC input ^{*1}	87% typ.	90% typ.
	230 VAC input<Hochgestellt> ^{*1}	89% typ.	92% typ.
Input	Voltage range ^{*2}	Single-phase, 85 to 264 VAC, 90 to 350 VDC, 265 to 300 VAC (1 second)	
	Frequency<Hochgestellt> ^{*2}	50/60 Hz (47 to 450 Hz)	50/60 Hz (47 to 63 Hz)
Output	Voltage adjustment range ^{*3}	21.6 to 28 V (with V.DJ)	
	Input variation influence ^{*4}	0.5% max.	
	Load variation influence ^{*5}	1.5% max.	
	Temperature variation influence	0.05%/°C max.	
Overload protection	Yes, automatic reset		
Overvoltage protection	Yes, 130% or higher of rated output voltage, power shut off (shut off the input voltage and turn on the input again)		
Operating ambient temperature ^{*6}	-40 to 70°C (Derating is required according to the temperature.) (with no condensation or icing)		
Series operation	Yes (For up to two Power Supplies, external diodes are required.)		
Parallel operation	Yes (For up to two Power Supplies)		
Standards	Harmonic current emissions	Conforms to EN 61000-3-2	
	EMI	Conforms to EN 61204-3 Class B, EN 55011 Class B	
	EMS	Conforms to EN 61204-3 high severity levels	
	Approved standards	UL Listing: UL 508,ANSI/ISA 12.12.01 (For 60 W only Class2 Output: Per UL 1310) cUL: CSA C22.2 No107.1, CSA C22.2 No213 (For 60 W only Class2 Output: Per CSA C22.2 No.223) UL UR: UL 60950-1 (Recognition) OVCII (≤ 3000 m) Pol2 cUR: CSA C22.2 No.60950-1 OVCII (≤ 3000 m) Pol2 EN: EN 50178 OVCIII (≤ 2000 m) OVCII (2000 m ≤ and ≤ 3000) Pol2, EN 60950-1 OVCII (≤ 3000 m) Pol2	
	Conformed standards	PELV (EN/IEC 60204-1) EN/IEC 61558-2-16	
	Marine standards	Lloyd's register DNV GL (Certification is pending for DNV GL.)	
	SEMI	Conforms to F47-0706 (200 to 240 VAC input)	
Degree of protection	IP20 by EN/IEC 60529		

^{*1} The value is when both rated output voltage and rated output current are satisfied.

^{*2} Do not use an inverter output for the product. Inverters with an output frequency of 50/60 Hz are available, but the rise in the internal temperature of the product may result in ignition or burning. If the input is connected to a UPS, do not connect a UPS with a square-wave output. Doing so will cause the internal temperature of the product to increase, possibly causing smoking or burning.

^{*3} If the output voltage adjuster (V. ADJ) is turned, the voltage will increase by more than 28 V min of the voltage adjustment range. When adjusting the output voltage, confirm the actual output voltage from the product and be sure that the load is not damaged.

^{*4} This is the maximum variation in the output voltage when the input voltage is gradually changed within the allowable input voltage range at the rated output voltage and rated output current.

^{*5} 100 to 240 VAC input, in the range of 0 A to the rated output current.

^{*6} At -40 to -25°C, time will be required before the rated output voltage is output after the input voltage is input.

S8VK-R

Type	S8VK-R10	S8VK-R20
Rated Input Voltage	5 to 30 V	10 to 60 V
Output Current	10 A	20 A
Voltage Drop	0.7 V max at 10 A	0.9 V max at 20 A
Operation Temperature range	-40 to 70°C	-40 to 70°C
Safety Standard	UL 60950-1, UL 508, cURus, cULus, EN 50178, EN 60950-1	
Signal output	30 VDC 50 mA max by Photo MOS Relay	
Redundancy OK Indicator	LED (Green), The function to know the both of PS operate normally.	
Voltage Balance Indicator	LED (Green), The function to help to get the balance of 2 unit PS output voltage	
Grounding terminal	-	Yes, One for Chassis grounding

Specifications

S8VK-G/S8VK-T Series

Power Boost Function

- Do not allow the boost current to continue for more than 10 seconds. Also, do not let the duty cycle exceed the following conditions. These conditions may damage Power supply.
- Ensure that the average current of one cycle of the boost current does not exceed the rated output current. This may damage Power Supply.
- Lessen the load of the boost load current by adjusting the ambient temperature and the mounting orientation.

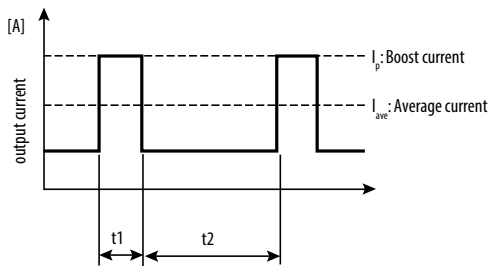

Defined condition for Power Boost availability.

- $t_1 \leq 10\text{ s}$
- $I_p \leq \text{Rated boost current}$
- $I_{ave} \leq \text{Rated current}$

$$\text{Duty} = \frac{t_1}{t_1 + t_2} \times 100 [\%] \leq 30\%$$

Derating Curve (As a reference)

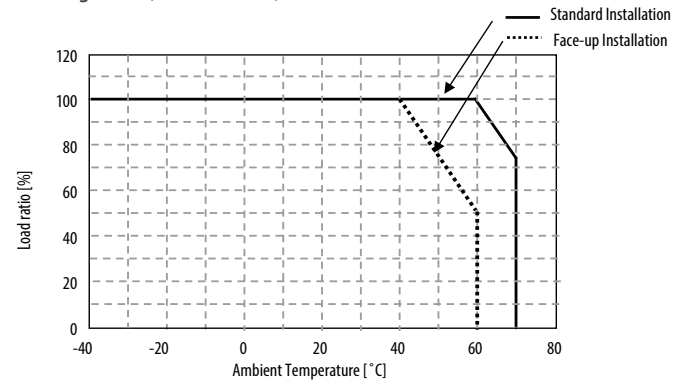

For Standard installation.
 -40 to 60 °C (-40 to 140 °F) at 100% load
 Derating -2.5% of load/K from 60 to 70 °C (from 140 to 158 °F)

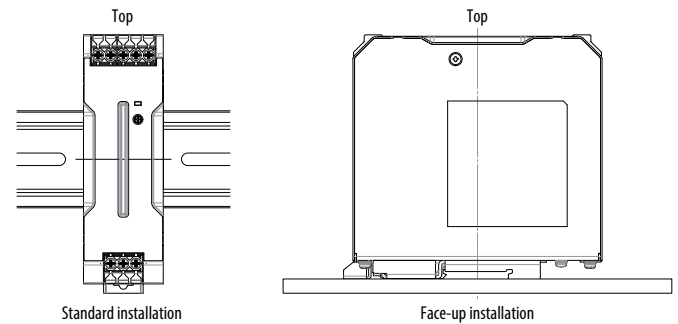

Terminals and Wiring

S8VK (15/30/60/120/240/480/960 W)

Model	INPUT		OUTPUT		PE	
	American Wire Gauge	Solid Wire/ Stranded Wire	American Wire Gauge	Solid Wire/ Stranded Wire	American Wire Gauge	Solid Wire/ Stranded Wire
S8VK-G01505	AWG24 to 12	0.25 to 4 mm ² / 0.25 to 2.5 mm ²	AWG20 to 12	0.5 to 4 mm ² / 0.5 to 2.5 mm ²	AWG14 or thicker	2.5 mm ² or thicker/ 2.5 mm ² or thicker
S8VK-G01512			AWG22 to 12	0.35 to 4 mm ² / 0.35 to 2.5 mm ²		
S8VK-G01524			AWG24 to 12	0.25 to 4 mm ² / 0.25 to 2.5 mm ²		
S8VK-G03005	AWG24 to 12	0.25 to 4 mm ² / 0.25 to 2.5 mm ²	AWG18 to 12	0.75 to 4 mm ² / 0.75 to 2.5 mm ²	AWG14 or thicker	2.5 mm ² or thicker/ 2.5 mm ² or thicker
S8VK-G03012			AWG20 to 12	0.5 to 4 mm ² / 0.5 to 2.5 mm ²		
S8VK-G03024			AWG22 to 12	0.35 to 4 mm ² / 0.35 to 2.5 mm ²		
S8VK-G06012	AWG22 to 12	0.35 to 4 mm ² / 0.35 to 2.5 mm ²	AWG18 to 12	0.75 to 4 mm ² / 0.75 to 2.5 mm ²	AWG14 or thicker	2.5 mm ² or thicker/ 2.5 mm ² or thicker
S8VK-G06024/ S8VK-C06024			AWG20 to 12	0.5 to 4 mm ² / 0.5 to 2.5 mm ²		
S8VK-G12024/ S8VK-C12024	AWG22 to 10	0.35 to 6 mm ² / 0.35 to 4 mm ²	AWG18 to 10	0.75 to 6 mm ² / 0.75 to 4 mm ²	AWG14 or thicker	2.5 mm ² or thicker/ 2.5 mm ² or thicker
S8VK-G24024/ S8VK-C24024			AWG14 to 10	2.5 to 6 mm ² / 2.5 to 4 mm ²		
S8VK-G24048/ S8VK-C48024	AWG20 to 10	0.5 to 6 mm ² / 0.5 to 4 mm ²	AWG18 to 10	0.75 to 6 mm ² / 0.75 to 4 mm ²	AWG14 or thicker	2.5 mm ² or thicker/ 2.5 mm ² or thicker
S8VK-G48024			AWG12 to 10	4 to 6 mm ² / 4 mm ²		
S8VK-G48048	AWG16 to 10	1.5 to 6 mm ² / 1.5 to 4 mm ²	AWG14 to 10	2.5 to 6 mm ² / 2.5 to 4 mm ²	AWG14 or thicker	2.5 mm ² or thicker/ 2.5 mm ² or thicker
S8VK-T12024			AWG24 to 10	0.25 to 6 mm ² / 0.25 to 4 mm ²		
S8VK-T24024	AWG22 to 10	0.35 to 6 mm ² / 0.35 to 4 mm ²	AWG14 to 10	2.5 to 6 mm ² / 2.5 to 4 mm ²	AWG14 or thicker	2.5 mm ² or thicker/ 2.5 mm ² or thicker
S8VK-T48024			AWG12 to 10	4 to 6 mm ² / 4 mm ²		
S8VK-T96024	AWG16 to 10	1.5 to 16 mm ² / 1.5 to 16 mm ²	AWG8 to 6	10 to 16 mm ² / 10 to 16 mm ²	AWG14 or thicker	2.5 mm ² or thicker/ 2.5 mm ² or thicker

Хотите узнать больше?

OMRON РОССИЯ

 +7 495 648 94 50

 industrial.omron.ru

 omron.me/socialmedia_ru

Офисы поддержки и продаж

Австрия

Тел.: +43 (0) 2236 377 800
industrial.omron.at

Бельгия

Тел.: +32 (0) 2 466 24 80
industrial.omron.be

Великобритания

Тел.: +44 (0) 870 752 0861
industrial.omron.co.uk

Венгрия

Тел.: +36 1 399 30 50
industrial.omron.hu

Германия

Тел.: +49 (0) 2173 680 00
industrial.omron.de

Дания

Тел.: +45 43 44 00 11
industrial.omron.dk

Испания

Тел.: +34 902 100 221
industrial.omron.es

Италия

Тел.: +39 02 326 81
industrial.omron.it

Нидерланды

Тел.: +31 (0) 23 568 11 00
industrial.omron.nl

Норвегия

Тел.: +47 (0) 22 65 75 00
industrial.omron.no

Польша

Тел.: +48 22 458 66 66
industrial.omron.pl

Португалия

Тел.: +351 21 942 94 00
industrial.omron.pt

Турция

Тел.: +90 212 467 30 00
industrial.omron.com.tr

Финляндия

Тел.: +358 (0) 207 464 200
industrial.omron.fi

Франция

Тел.: +33 (0) 1 56 63 70 00
industrial.omron.fr

Чешская Республика

Тел.: +420 234 602 602
industrial.omron.cz

Швейцария

Тел.: +41 (0) 41 748 13 13
industrial.omron.ch

Швеция

Тел.: +46 (0) 8 632 35 00
industrial.omron.se

Южная Африка

Тел.: +27 (0)11 579 2600
industrial.omron.co.za

Другие представительства

Омрон
industrial.omron.eu